



Fig.1 Nella parte esterna posizionare la flangia di finitura (C).

Fig.1 Position the flange (C) in the external part of the lock

1) Inserire la serratura (A) nel foro apposito in modo che la linguetta sia all'interno e la parte ove si trova la flangia all'esterno. Fissare la parte interna con due viti autofilettanti (B), ove ci sono gli appositi fori.

1) Insert the lock (A) in the provided hole so that the tabs located on the inside and the part where the flange is located is outside. Fasten the internal part with two threaded screws (B) in function to the holes.

2) Nella parte inferiore del cappello inserire una linguetta a L (D) e posizionarla in modo tale che la linguetta della serratura si inserisca all'interno della linguetta a L (D).

2) Insert the "L" shaped tab (D) in the lower part of the top and position it so that the lock tab inserts into the "L" shaped tab (D).

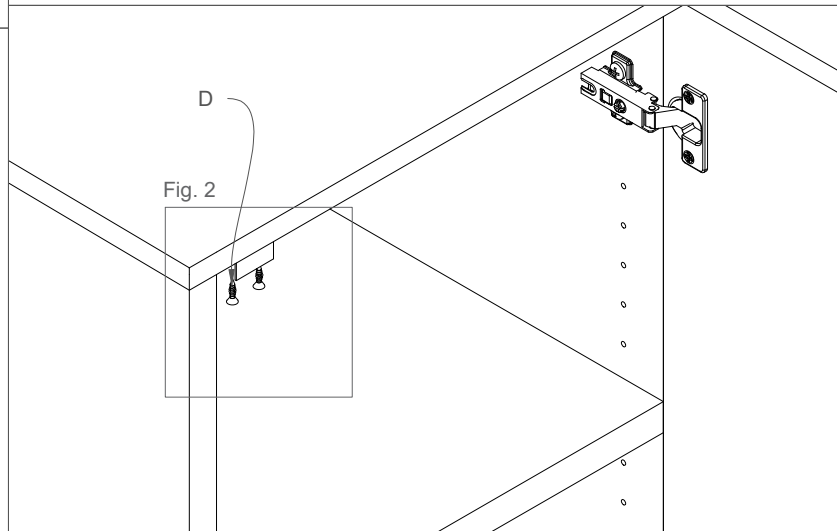
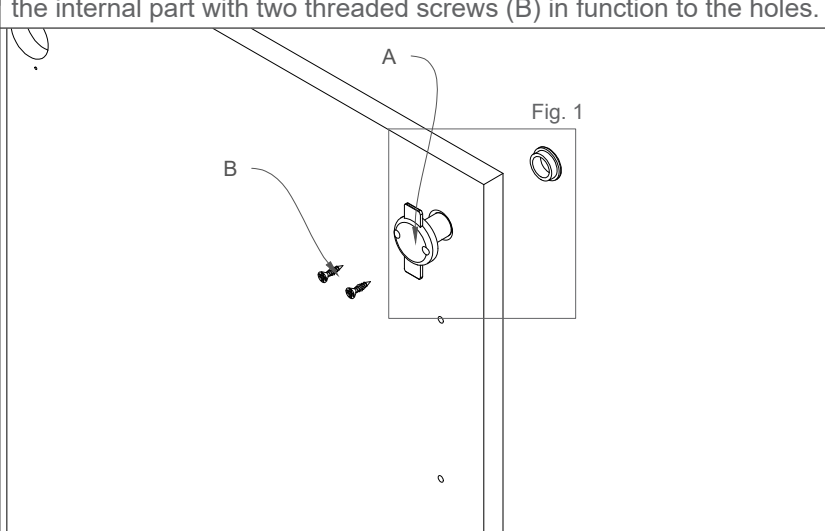
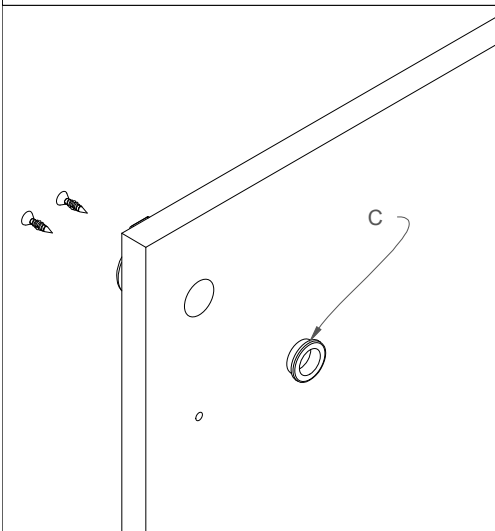

Fig.2 Fissare la linguetta a L (D) nel cappello con 2 viti autofilettanti (B).

Fig.2 Fasten the "L" shaped tab (D) in the top by means of 2 threaded screws (B).

